

()
INTERSTATE COUNCIL FOR STANDARDIZATION, METROLOGY AND CERTIFICATION
(ISC)

**23166—
2021**

(EN 14351-1:2006+ 2:2016, NEQ)
(EN 18055:2014, NEQ)

1.0 «
 1.2 «
 »
 1
 (), « » (« »),
 « » (« »),
 2 (465 « »)
 3
 29 2021 . 136-)
 :

(31) 004-97	(3166)004-97	
	AM KG RU UZ	« »

4 19
 2021 . No 398- 23166—2021
 1 2021 .
 5
 :
 - EN 14351-1:2006+ 2:2016 « (2:2016)» {«Windows and doors — Product standard, performance characteristics — Part 1: Windows and external pedestrian doorsets (includes Amendment A2:2016)». NEQ):
 - EN 18055:2014 « EN14351-1»
 («Criteria for the use of windows and exterior doors in accordance with EN 14351-1». NEQ)
 6 23166—99. 4.215—81, 4.226—83



1	1
2	1
3	3
4	7
5	16
5.1	16
5.2	17
5.3	20
5.4	21
5.5	21
5.6	22
5.7	23
5.8	24
5.9	24
5.10	30
5.11	31
5.12	31
6	32
7	38
8	41
9	44
10	45
11	46
12	46
()	47
()	49
()	53
()	54
()	63
()	64

W

, « Z

Window and balcony translucent enclosing constructions. General specifications

— 2021—11—01

1

() , (—)
 , .
 * , (. .):
 ;
 (), , ().
 :
 (, , -
 .);
 ();
 • , . . . ,
 () .

2

8

:
 2.102 . -
 3.1001 . -
 9.031 . -
 9.301 . -
 9.302 (1463—82, 2064—80, 2106-82, 2128—76. 2177—85.
 2178—82, 2360-82. 2361—82, 2819—80. 3497—76. 3543—81.
 3613—80. 3882—86, 3892—80. 4516—80. 4518—80, 4522-1—85.
 4522-2—85. 4524-1, 4524-3—85, 4524-5—85. 8401—86) -

9.303	-
15.309	
111	
538	
5088	
5089	, , .
5090	.
9416 ¹⁾	.
10354	.
11214	.
19091	, , .
21519	.
22233	.
23118	.
24033	, , .
24297	.
24700—99	.
24866	.
26433.0	.
26433.1	.
26602.1	.
26602.2	.
26602.3	.
26602.4	.
26602.5	.
30494—2011	.
30673—2013	.
30674	.
30698	.
30733	.
30777	, , - , ,
30778	.
30826	.
30971	.
31014	.
31149 (ISO 2409:2013)	.
31462	.
32539	.
32563	.
32997	, .
33017	.

1)

33087
33575
34379—2018

(www.easc.by)

3

11214. 31462. 32539. 30777.

3.1 () :

3.2 () :

3.3 :

(),

— 8

»: 1),

3.4 (), :

) () () / : , (-

3.5) :

1>

54.13330.2016 « 31-01-2003

».

- 3.6 : , -
- 3.7 (), -
- 3.8 : , (). / -
- 3.9 : , -
- 3.10 : -
- 3.11 (): , -
- 3.12 : , -
- 3.13 (()). : , -
- 3.14 () : () -
- 3.15 : , () , -
- () () , () () -
- 3.16 : (()) -
- 3.17 : , , 250 -
- 3.18 : , -
- 3.19 : (,) -
- 3.20 : / -
- 3.21 : , , -

3.22

(): ,

3.23

- : (, ,), -

3.24

(): ,
(),
,

-

3.25

: , ,

3.26

: , ,
,

-

3.27

:

-

3.26

:

-

3.29

: ()

3.30

: , , -

-

3.31

: , , -

-

3.32

: , ,

3.33

: ,

3.34

: , ().

-

3.35

: , ,

-

3.36

(): ,

3.37

: (-

-

).

- : - ()
: - () - ()
: - ()

- 3.38 : -
- 3.39 (): () -
, ,
- (-) -
- 3.40 : -
- 3.16 3437^—2018 -
- 3.41 : , -
- 3.42 (): , -
-
- 3.43 : , -
- 3.44 : , -
- 3.45 : , , -
- 3.46 (, , ,). -
- 3.47 (): () (-
) -
- 3.48 : 400 . -
- 3.49 : , -
- 3.50 : , -
-
- 3.51 « »: , -
-
— « » -
« » « » « » -
- 3.52 (): , -
() -
- 3.53 : , -
() — , -
- 3.54 : -
-
— -

4

4.1

-
-
-
-
-
-
-

4.1.1

-
-
- *
-
-

).

4.1.2

-
-
-
-
-
-

4.1.3

-
-
-
-

4.1.4

-
-
-

4.1.5

-
-
-
-

3.

4.1.6

-
-

4.1.7

-

(8):

1.

2.

4.

- ;
 * ;
 * ;
 * ;

1—5.

1.

1—

100 . / (²).	100 . ³/(²).	
3	0.75	
9	2,25	
17	4.25	
27	6.75	
50	12.50	
1		
2		
.		
3		
4		

2.

2—

600	
450	
300	
250	
200	
150	
1	
2	
.	
3	
4	

3.

3—

31—33	

3

	. /1
	28—30
	25—27
	22—24
	19—21
	16—18
1	,
2	.
3	.

• :
- :
4 5.
4—

	. 2000
	1601—2000
	1201—1600
	801—1200
	401—800
	400
1 —	26602.5 (
2).

5—

	<1/300
	< 1/200
	< 1/150
X— 1	(.) 4). —

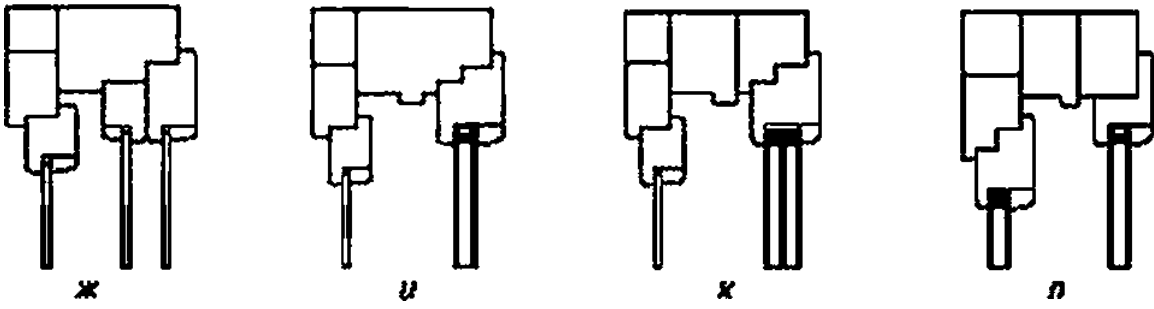
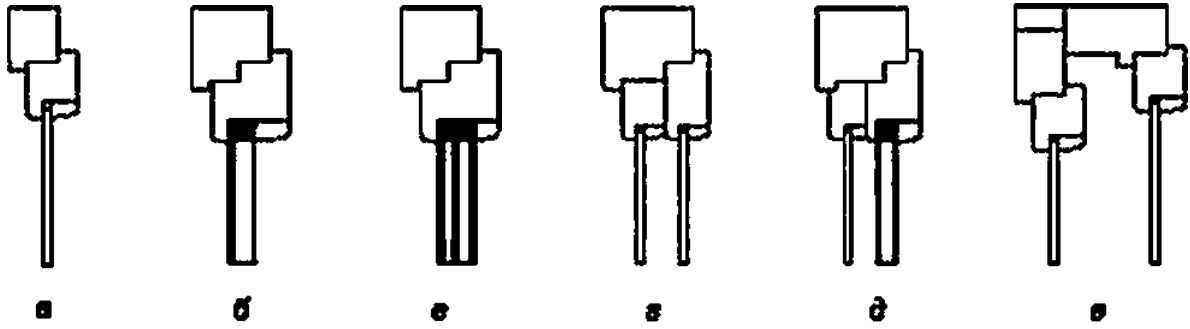

2—

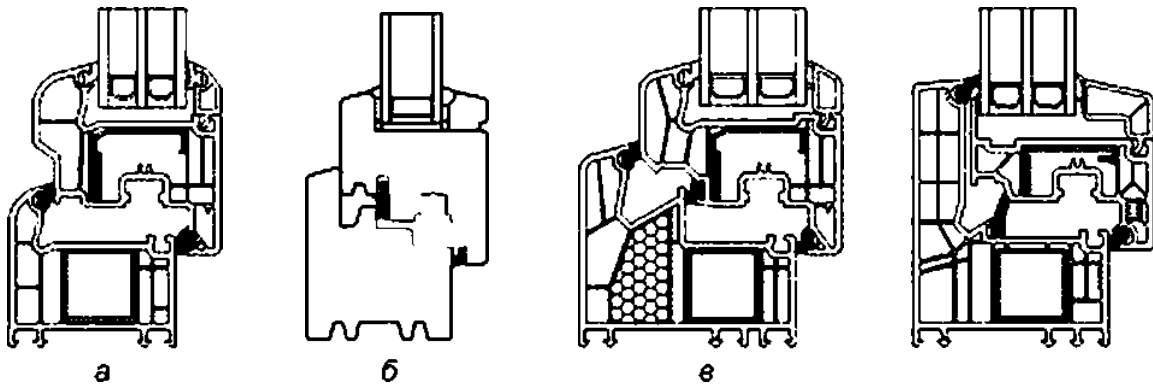

3—

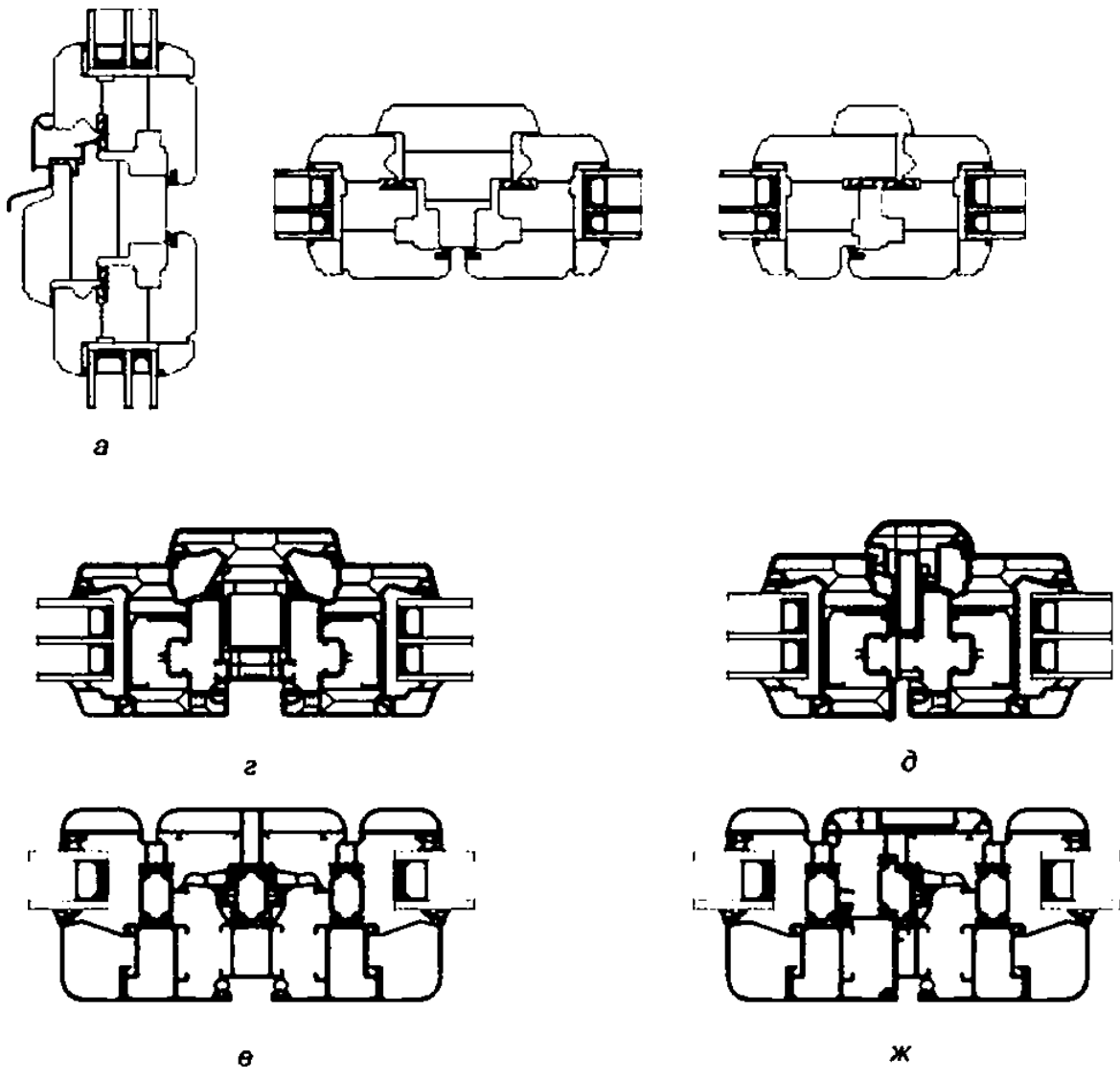

— ; —
 ; 4 —
 4 — ()

4.2 :
 * :
 - ;
 - ;
 4.2.1 :
 - :
 * ;
 - ;
 4.2.2 :
 * ;
 * ;
 * ;

4.3.7

8 —

—

—

—

—

—

4.3.8

4.3.9

).

4.3.10

2120 1760

4 1-14-4-

82

14- 6

31462:

- -2120*1760*82

- -2120*1760*82 (4 1-14-4-14- 6) / - 31462

(6):

880

600

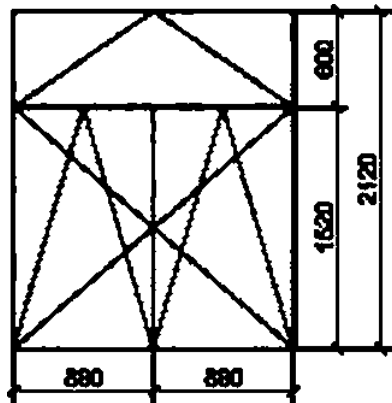

6

— 0.75 (2-*

RAL 7016.

1620 2640

6 1.

23166:

— —2640 *1620—

— —2640*1620— —6 1 23166

(7):



Рисунок 7 — Эскиз балконного остекления

5

5.1

5.1.1

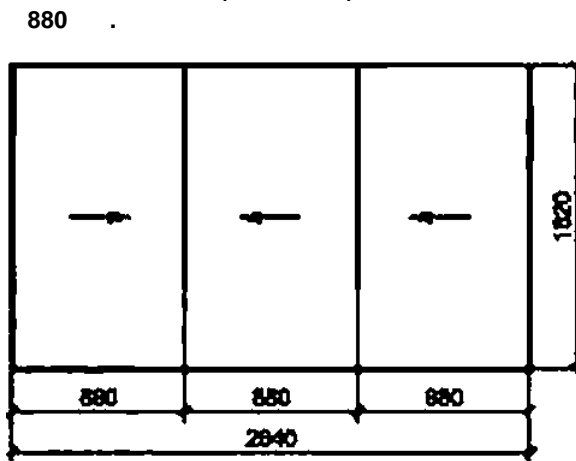
-

-

-

-

-

5.1.2

•

-

-

5.1.3

-

-

-

5.1.4

-

-

-

-

5.1.5

-

-

-

-

2*

5.2

5.2.1

, - 15.309 ,

2.102

3.1001

- .

—

5.2.2

, , , , , , , ,

-

5.2.3

(, ,), , , : ,

-
-

5088

30777.
11214.

5090

5.2.4

, , , , , , , ,

1

, , , , , , , ,

2

() ,

3

, , , , , , , ,

24033.

30777.

5.2.5

(. 3.).

5.2.6

() ,

5.2.7

, , , , , , , ,

5.2.8

8.13.

() .

5.2.9

, (/). -
-

5.2.10

- . (), -
30777 , -
, 11214 (. .), -
, 5090). (-
5.5.2 . , -
(,).

5.2.11

5.2.12

5.2.13

5.2.14

5.2.15

5.2.16

5.2.16.1

5.2.16.2

5.2.16.3

) 30698.

30826).

5.2.16.4

« »

5.2.16.5

5.5.2.

5.2.17

8.

15.309

(, ,)

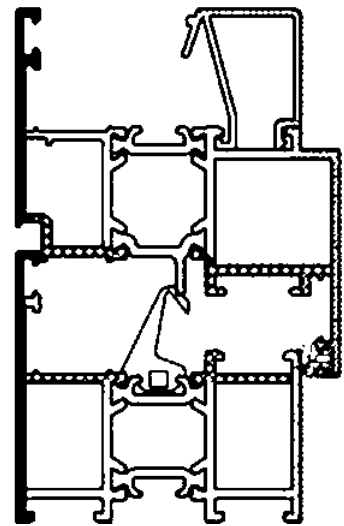
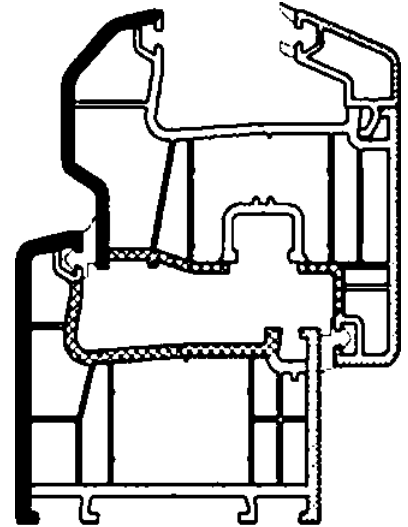
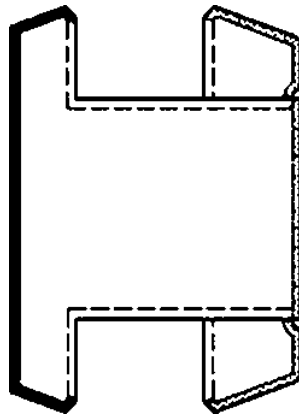
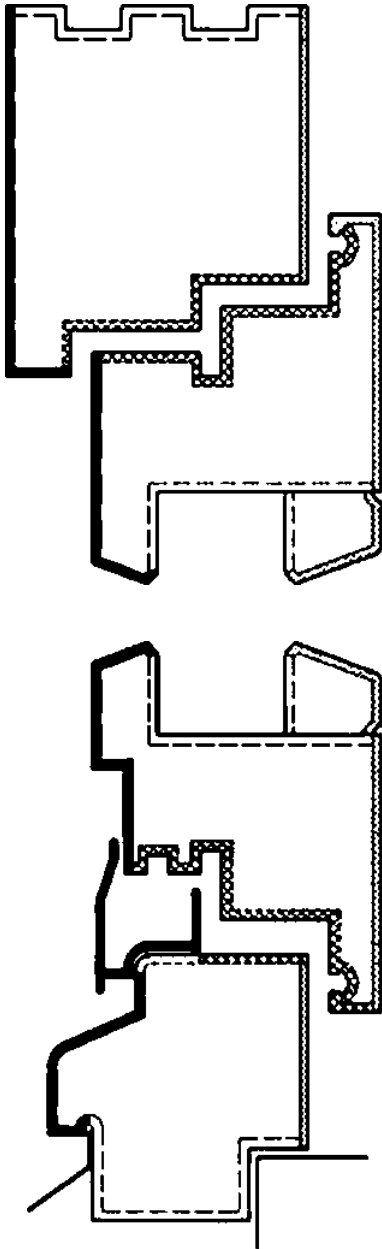

5.2.16

- :
- ,
- :
- :
- ,

31462:

- 15—40
- 4 :
- :
- (1200):
-

5.3

5.3.1

5.2.7—5.2.15.5.2.17.

5.3.2

111.

30826

, 30698

1,2

(

1

2

5.7.

5.3.3

(, , ,) ,

5.3.4

,

.

.

-

.

5.

5.3.5

, >

— -

5.4

5.4.1

5.4.2—5.4.4.

5.4.2

2

1

5.4.3

()

1,0

1

()

.)

5.5

5.5.1

1—5.

5.5.2

7.

7—

, , :	20	24866
•	10	30778
• - . /	40/20	30673
•	40	21519
	40	24700
: /	3/5	24700
, « — », :	20000	30777
•	20000	30777
•	5000	30777
•	20000	30777

'>

».

-	20 000	30777
- , , - , -	10 000	30777
- /	250/400	30777
- ()	1000	30777
- () ^ / - (>) /	250/1000/500/ 1200/700	11214
-		-

5.6

5.6.1

,), (, -
:
- , ;
- , - , -
.
1 (-
,
2
, , ..
3 (), (,).

5.6.2

,
- .
9.

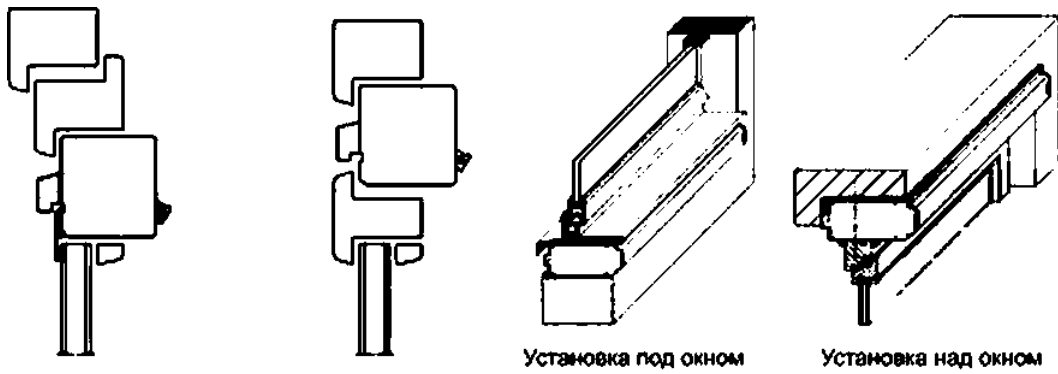
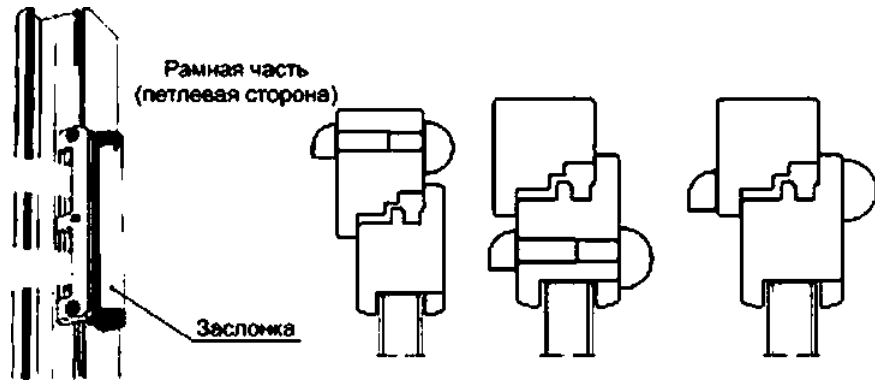

в

а

6—

9—

2

()

()

()

5.6.3

5.6.4

5.6.5

5.7

5.7.1

(

10.).

10.)

(. -

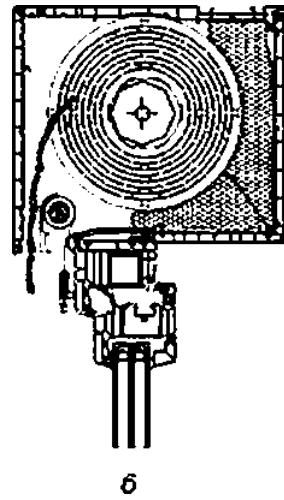
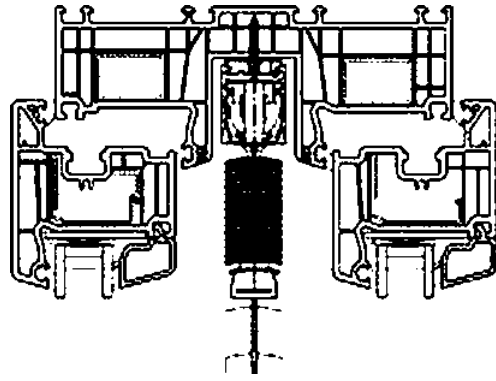

10 —

5.7.2

5.8

5.8.1

:

•

•

-

•

5.8.2

».

5.9

5.9.1

5.9.2

5.9.3

5.9.4

5.9.5

5.9.5.1

)

(. . ,) 30826.
 . 32997 - -
 - 30698.
 > 33087. 33017 -
 * 32563:
) 24866; - -
)
 5.9.5.2 , -
 .), (, , « -
 », ,
 — — () , ,
 () 30698. -
 30733.
 5.9.5.3 () -
 « » ,
 « »
 () 3 2
 30826, 3 30698.
 5.9.5.4 30826. -
 , , -
 5.9.5.5 (50 %) (,) -
 5.9.5.6 () -
 5.9.5.7 () () -
 () ()
 5.9.5.8 11.
 8 () -

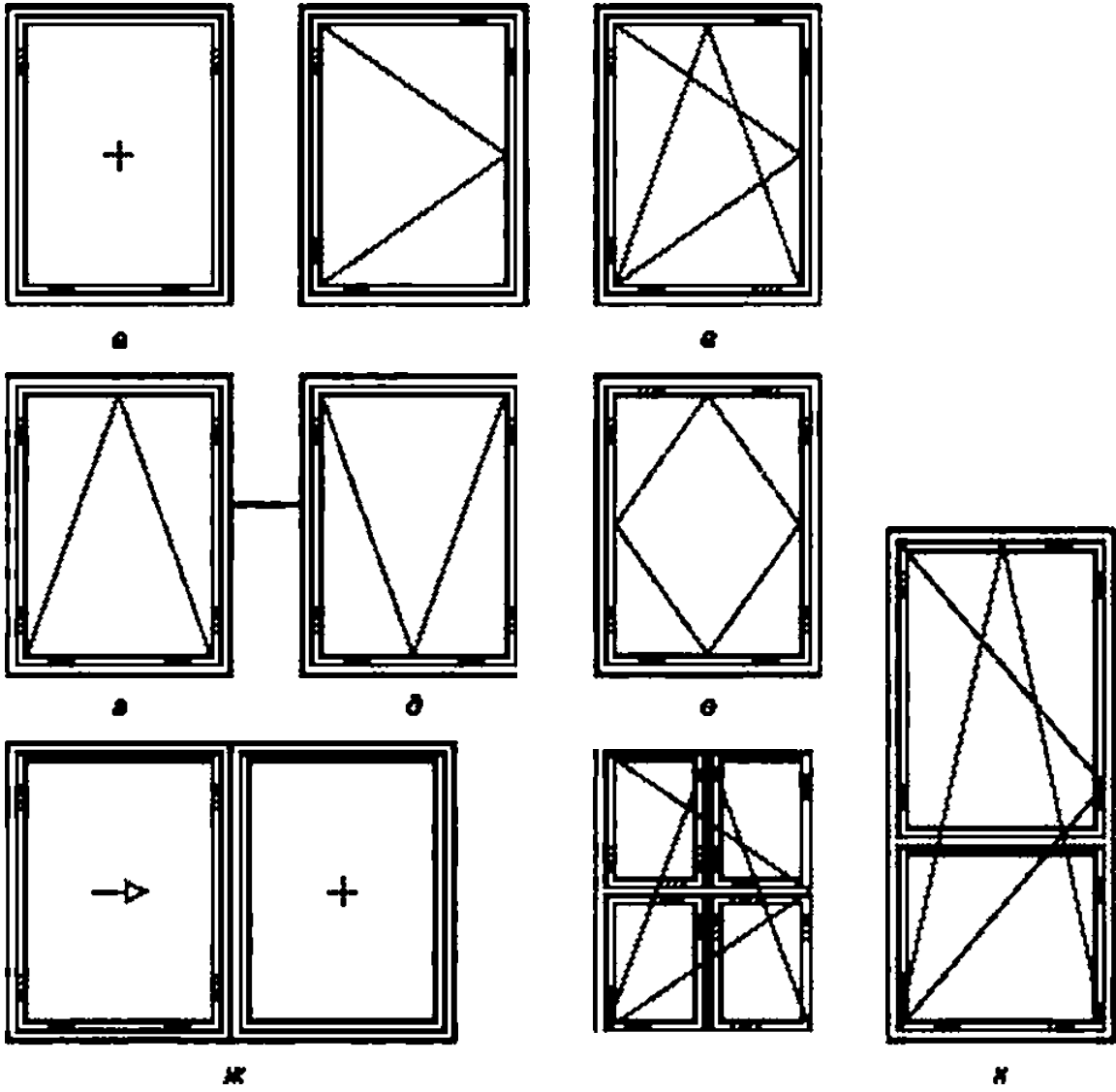

— : — . 6 — () . “ — - ;
 II. — : — ;
 — ;
 11 —

5.9.5.9

(),

5.9.5.10

()

30778.

5.9.5.11

«

»,

.)

(

31462

2.5 / .
 5.9.5.12 () (, 75-90 .)
 70 150 , —

2

11.
 (,)
 5.9.5.13 8)

5.9.6
 5.9.6.1 , , 538, 30777, 5088,
 5089. 5090 , 30777
 5.9.8.2
 :
 - (« — »);
 - :
 - :
 • , « -
 »;
 - , () :
 • , - ,
 - :
 - , , (. .
 - « » « »);
 - ,

5.9.8.3 5090 538. , 11214,
 5088. 30777.

5.9.6.4 (), , —

5.9.6.5 — 30777

5.9.6.6 9.303 9

240 538.

23166—2021

5.9.67

5.9.6.6

5.9.6.9

5.9.6.10

5.9.6.11

5089.

5.9.6.12

5.9.6.13

5.9.7

5.9.7.1

5.9.7.2

5.9.8

5.9.8.1

5.9.8.2

5.9.8.3

5.9.8.4

5.9.8.5

5.9.8.6

5.9.8.7

5.9.8.8

5.9.8.9

5.9.8.10

5.9.8.11

5.9.8.12

5.9.8.13

5.9.8.14

5.9.8.15

5.9.8.16

5.9.8.17

5.9.8.18

5.9.8.19

5.9.8.20

5.9.8.21

5.9.8.22

5.9.8.23

5.9.8.24

5.9.8.25

5.9.8.26

5.9.8.27

5.9.8.28

5.9.8.29

5.9.8.30

5.9.8.31

5.9.8.32

30673-2013.

30673-2013.

30673-2013.

30673-2013.

30673-2013.

30673-2013.

30673-2013.

30673-2013.

30673-2013.

30673-2013.

30673-2013.

30673-2013.

30673-2013.

30673-2013.

30673-2013.

30673-2013.

30673-2013.

30673-2013.

30673-2013.

30673-2013.

30673-2013.

30673-2013.

30673-2013.

30673-2013.

30673-2013.

30673-2013.

)
 1), — , -
 , 22233.
) , *
 () 31014.
 22233.
) -
 22233. , . . .
 —
) (. -
 .), ,
) - , , -
 5.9.8.3
) -
 , , 24700.
 ,
 4 20
) , -
 , 24700.
) -
 , 4 24700—99.
) () 24700. -
 ()
) 2- () -
 31149. -
 - -
) (,
 () ()
 — , .
) ,
 - .
 5.9.9
 5.9.9.1 , -
 , , -
 .

5.9.9.2		-	-
5.9.9.3	(. .)		-
22233		-	-
5.3.9.4	(,)		-
5.9.10		9.303.	-
5.9.10.1			-
5.9.10.2		80 .	-
5.9.10.3			-
5.9.11			-
5.9.11.1	()		-
5.9.11.2			-
5.9.11.3			-
5.9.11.4			-
5.9.11.5			-
5.9.11.6	(,)		-
5.10			-
5.10.1	(,)		-
5.10.2	()		-
5.10.3	(,)		-

5.10.4	()	,	,	-
5.10.5		.		-
5.10.6				-
			24033	-
5.10.7		.		-
5.11		.		
5.11.1	()	(-),	,	/
		,	(-),	-
			,	-
5.11.2		.		-
	—		.	-
			,	-
			,	
5.11.3	(,	(.)	-
			-	-
			.	
5.12				
5.12.1		,	/	:
		,	,	-
		.	,	-
		,	,	-
		,	,	-
		()	.	
	—		,	
		,	,	
		.	.	
5.12.2		(),	()	,
5.12.3		:	,	-
	,	,	-	
		.		
5.12.4		()	()	-
	,		.	
5.12.5			,	-
			,	-
		,		
		(. QR-	RFID-
		,)	,

· (.)
 , -
 , , ,
 ·

6

6.1

6.1.1 , *

— , 1 , *

, ·

/ -

, · ·

*

6.1.2 , : *

, , ·

6.1.3 , :

400 600 .

6.1.4 (.)

6.1.4.1.6.1.4.2. *

6.1.4.1 () . *

* 12. — :

400 (. 12. .) :

- 800 (. 12,); () -

· 400 ; -

(12.). -

(,) (. 12.) -

, -

·

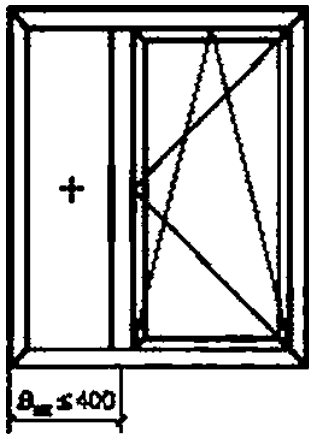

а

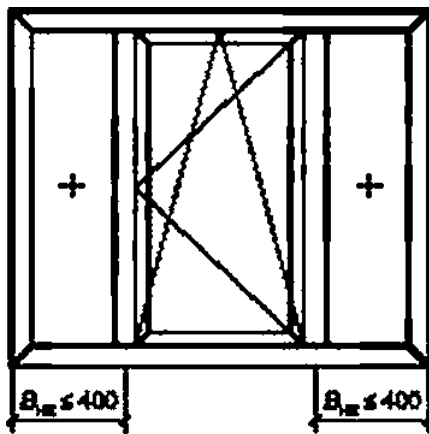

б

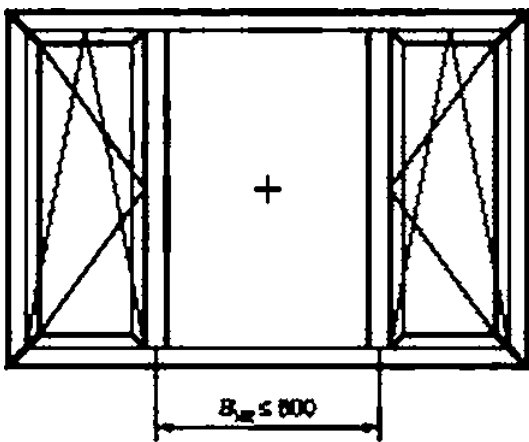

в

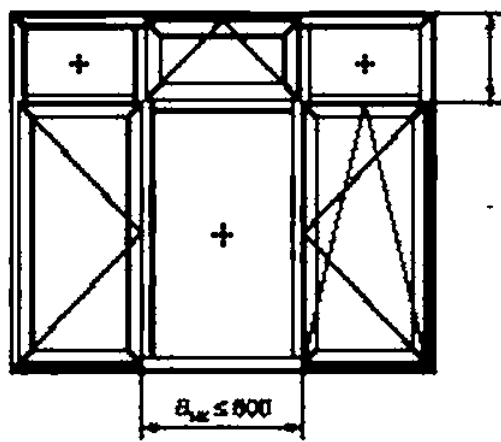

г

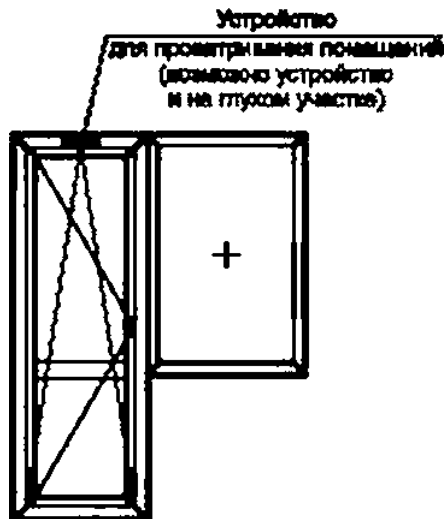

д

, , .) *
 () :) *
 - , 400 ; 800 .
 •
 6.1.6) : *
) « » « *
 » - * ;
) ;
) ;
) (-
) (.1) . -
 6.1.7 , , () , - ,
 . . . 31462. () - ,
 — 31462 -
 .
 (,) .
 6.1.8 , — .
 6.1.9 , -
 , 2- 5089. -
 5089 .
 6.1.10 - - , -
 « » . -
 6.1.11 : -
) , -
) ;
) 5.9.5.3. 5.9.5.4. -
 6.1.12 538 () . -
 6.1.13 , ,
 (. .14) .
 — 24 . — 1 (; — 25 ; — 5 ;
 150 .
 , , (. 15 ,
) .
 (. .15) .
 — 30 . — 600 * 1300

(, —)

6.1.14 —)

6.1.15 — , , 800 (1), (), « 1200 » (,)

(, ,)

6.2 , , *2*, ()

- , : ;

- ();

• ; 130 ;

- (8 ;) ;

- ();

- ;

- (. 6.3).

6.3 3*

6.3.1 , , , ; () , ; ; ;

• - , ; ; ;

- : ; (. . . .4

6.3.2 , , 11214. ;

* 57788—2017 «

2* — « 20.13330.2016 « 2.01.07-85* ».

3* »

7.1.10

251.1325800.2016 « , 11.30

252.1325800.2016 « ».

- , () , (.
 .7);
 - (. , .8);
 • () ,
 () , -
 : (. .9). -
 6.3.3 () -
 , (. .5. .6) (-
) () (-
) 100 . -
 6.3.4 - - -
 :
 • (. .10): ,
 - 30777. ,
 , -
 (. .11, .12):
 - ,
 (. .13).
 1 -
 . () , -
 (. .13). -
 2 , , - 30777; , ,
 - 5089; - -
 6.3.5 - -
 - 6.3.1—6.3.4. , : -
 - ; -
 - (. .2) , -
 6.4 : -
) , -
 ; -
) (. 5.9.5.3. 5.9.5.4).

« », . . . , 1
 6.1.15
 — , 100
 « »
 () 1200
 6.3. , -
 5.3.2. -
 7
 7.1 , -
 ()
 7.2 :
 - ;
 - :
 7.3 24297.
 . -
 • — :
 ():
 • (- , -);
 - ;
 • (, , -);
 - — .
 - , () -
 7.4 . -
 . -
 7.5 15.309.
 - ,
 - -
 (,), -
 7.6 -
 8. 9.

8—

		*			-
			-	-	
1	.1. 1	8.6	—	+	
2	4.1.7 1	8.8	—	+	
3	()	4.1.7 2	—	+	
4		4.1.7 3	—	+	
5		4.1.7 4, 5	—	+	
6		5.5.2	—	+	
7	()	5.5.2	-	+	
8		5.9.6.2	+	+	
9		5.2.8	+	+	- 1
10	()	5.9.5.11	-	+	
11		52.17; 5.9.6.12	8.2. 8.5	*	—
12	,	5.4	8.3	+	—
13		52.5—5.2.7; 5.2.10—5.2.16; 5.9.7.2	82	+	—
14 ()		5.2.10; 5. .6.7—5.9.6.	8.4	+	—
15	,	5.11.5.12. 9	82	+	—

1

2

9—

			'	-	
1 ()	2. 4.1.7	8.8	-	+	
2	5. 4.1.7	8.11	-	+	
3 ()	5.5.2	8.14	-	+	
4 8 8—15	8—15 8				

7.7

24033.

7.8

500

10.

10—

1 12		3	0
13—25	5	3	0
26—50	8	4	0
51—90	12	5	0
91—150	18	7	1
151—280	26	10	2
281—500	38	14	2
<p>1 () , -</p> <p>2 , :</p>			

7.9

- ();
 - (. 2);
 • ;
 - (),
 . 8
 ,
 .
 7.10 () () -
 (), () -
 - 15.309.
 () -
 ,
 .
 7.11 - -
 . -
 .
 8
 8.1 , , -
 8.2 , , , -
 , - , -
 .
 8.3 , , ,
 26433.0, 26433.1. 24033.
 , -
 , , , -
 () , -
 9« 9416
 .
 -
 () -
 . ,
 ,
 24033.
 () () -
 .
 8.4 « -
 — »
 8.5 (, ,) -
 15.309 - , -
 - .

23166—2021

8.6

26602.1

'),

8.7

(

).

(

)

8.8

26602.2.

50 %.

8.8.1

)

;

)

)

24033;

8.8.2

8.9

21,

26602.3

« » « ».

8.10

24033.

30777

8.11

26602.5

31462.

26602.5.

8.12

26602.4.

»
» 56926—2016 «

50.13330.2012 « 23-02-2003

2)

2.

10140-2—2012 «

3'

56926—2016 «

».

8.13

14.

(

)

).

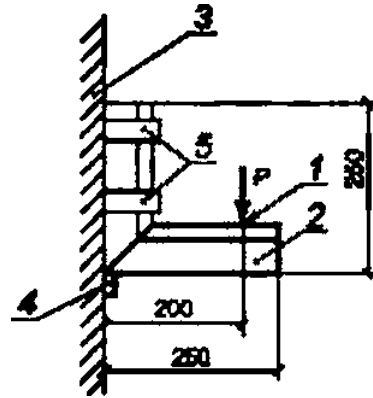

.2—
5—

;3—

.4—

14—

8.13.1

*

(

).

8.13.2

-

*

± 10

*

8.13.3

8.13.3.1

8.13.3.2

14.

14,

(

).

8.13.3.3

3

8.13.3.4

8.14

30777.

24033.

11214

24033.

11214

24033.

8.15

5089

19091.

31462.

8.16

8.17				31149	,	()	*
8.18				24033.			
8.19			(*
)			(,	,	,).
			,		,	,	*
	,		,				(*
	,	*	,			,	-
	,),				
8.20	(. 8.8.1).			9.301.		()	
8.21							
							,
9.302.							
8.22				31462.			-
8.23			,				
24700							
8.24						6.3	-
	24033,	30777.					
9	,						
9.1						,	- -
10354.							
9.2		10354				,	-
						,	
9.3							
9.4						,	
9.5				23118.			
,							
. 8							
,							
9.6							-
9.7						()	-
		10° 15°	,				
9.8	8			24866.			-

10									
10.1									*
			30971.						
10.2									-
10.3									-
		11,							-
10.4									-
10.5									-
) ()			()			(:	-
- ()									-
-)									-
10.6								10.6.1—10.6.9.	
10.6.1						()		20	
— 10 %.									
10.6.2			300				1.5		-
			600 800						-
10.6.3								600	
—			600				3		
10.6.4									
10.6.5									-
30971.									
10.6.6									
10.6.7									
10.6.8									-
10.6.9					8				30673
10.7									-
10.8									-
									-
						()			-
									-
									-

()

10.9

11

11.1

11.2

11.3

11.4

12

12.1

12.2

12.3

12.4

12.5

12.6

12.7

()

.1

			8				
1 12- /							1* —
	2000			0.49			
	4000			0.63			
	6000			0,73			
	8000			0.75			
	10000			0.77			
	12000			0.80			
2	31—33	28—30	25—27	22—24	19—21	16—18	2* —
3 = 100 3/(- 2)	3	9	17	27	50	—	3* —
4	600	450	300	250	200	—	4* —
5							—
	>2000	2000	1600	1200	800	400	
	< 1/300	< 1/200	< 1/150	—	—	—	

1* — 3 50.13330.2012 «23-02-2003».

2> — 9.6 51.13330.2011 « 23-03-2003 » -

2 23-103-2003 « ».

3* — 7.3 50.13330.2012 « 23-02-2003 ».

4> — 56926—2016 « ».

23166—2021

. 1

—

,

,

-

-

,

1),

—

,

,

.

1)

56926—2016 «

.

».

()

.1

.1.1

», — , ; *) , -
 • — , : ;²⁾ ,
 • — , ;
 • — , ; 3* * ,
 • — , ; (41 , , -
 • — , ; ; -
 • . . ; (, , -
 • . .); ; -
 • . ; ;
 • () .

.1.2

.1.3

.1.4

.1.5

», — 5* , -
 — , 5' , -
 , 7 ') , -
 . 5' , -
 . 9* , -

* — 30 2009 . N9 384- «
 ».
 2* — 64.13330.2016 « 31-01-2003 -
 ». 118.13330.2012 « 31-06-2009 »
 3* — 131.13330.2018 « 23-01-99*
 ».
 20.13330.2016 « 2.01.07-85* -
 ».
 * 56926—2016 «
 ».
 5> — 50.13330.2012 « 23-02-2003
 ».
 7> — 131.13330.2018 « 23-01-99*
 ».
 5* — 51.13330.2011 « 23-03-2003 ».
 91 — 56926—2016 «
 ».

; (), -

.1.6 (. . . , 1), , — .), -

.1.7 .2.1. * 2), — ,

(), 30494.

.1.8 () , -

.1.9 3),

.1.10 — , . -

.1.11 , -

.1.12), ((, -

6.4. (()) , 6. -

6.3. (-

.2 6.3. ,

.2.1 (, -

4), — , -

1) — 20.13330.2016 « 2.01.07-85* ».

2) — 60.13330.2016 « 41-01-2003 « , -

3> — 22 2008 . 123- 2.13130.2012 «

> 20.13330.2016 « 2.01.07-85 -

», 56926—2016 «

».

(. 11).

.2.2

— (, ,) , 1!,

.2. (, ,) ,

.2. .2.3.1— .2.3.4.

.2. .1 :

) :

- 2000 — 11200.
- 2000 — 1/300:

) — 1/150

) :

.2.3.2 , 2',

.2.3.3 — ,

.2. .4 ,

.2.1 (. .1).

20.13330.2016 « 2.01.07-85* -

56926—2016 « *

21 — 56926—2016 « -

».

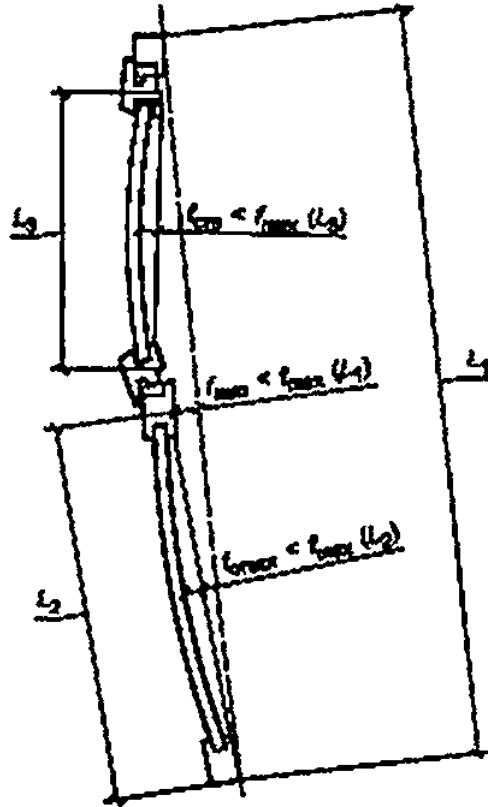

L_1 —

. 1 — ; L_2 —

. L_3 —

; ; 4 —

.1 —

.2.4

*
.2.3.1.

.2.5

30674 —

(
.2.6

.2.7

26602.5

26602.5 (

()

.1

—

-
-

.2

:

-
- ;
-
-
-

()

-
-
-

(« »).

-
-);
-
-
-

(

.4

-
-
-
-
-

31462;
1»

.5

)

(-
-
-

.6

51242—98 «

».

()

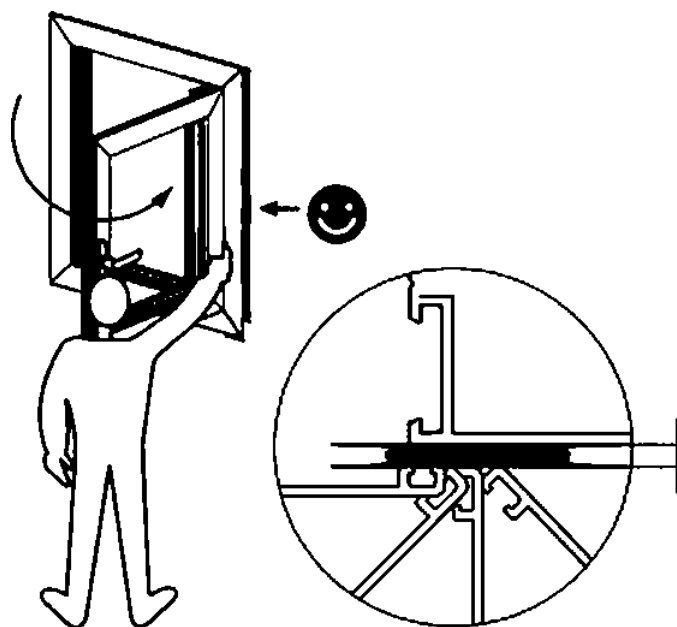

.1—



.2—



()

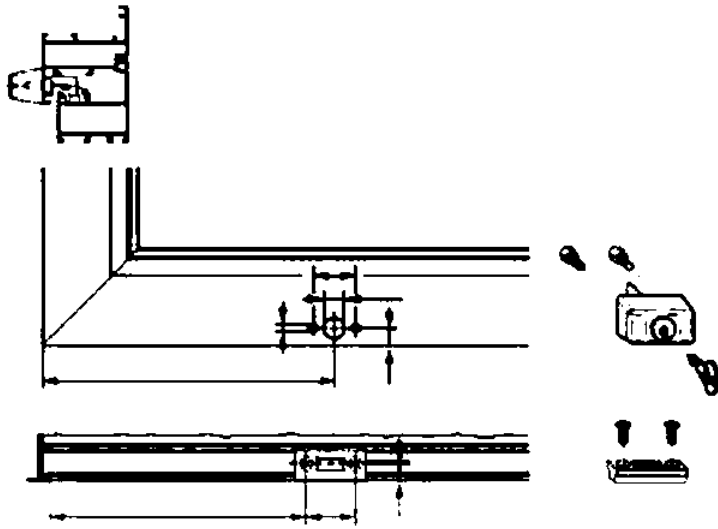
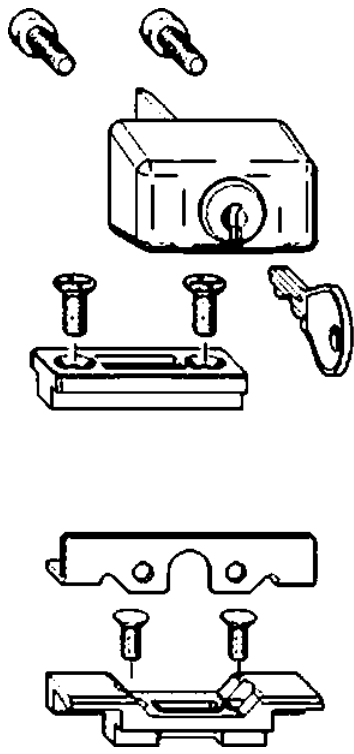

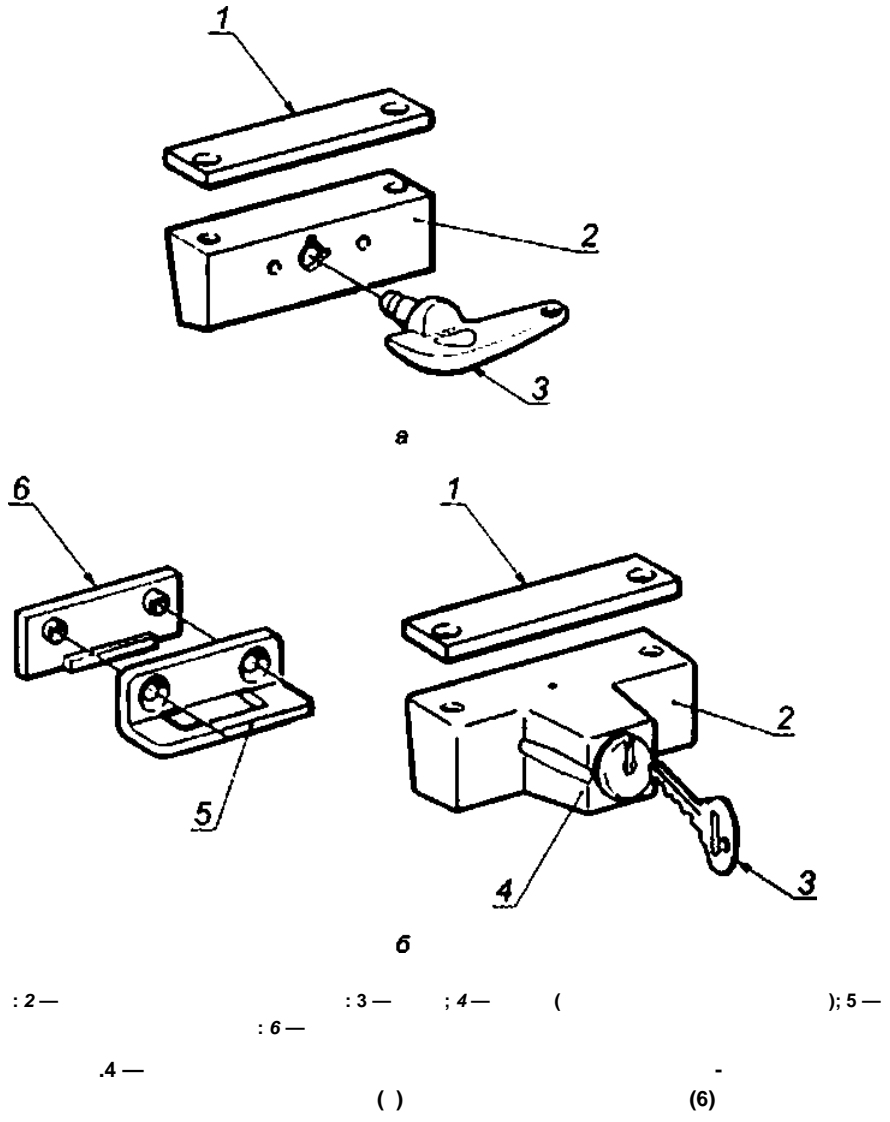

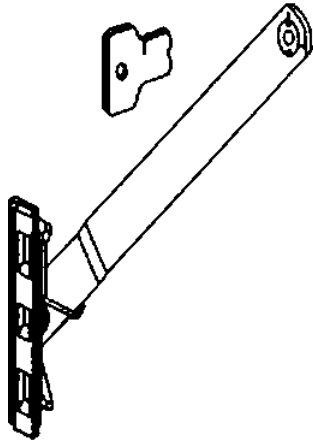

a

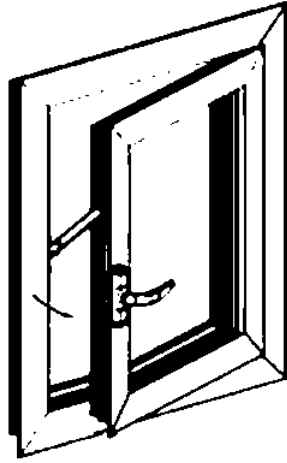

b

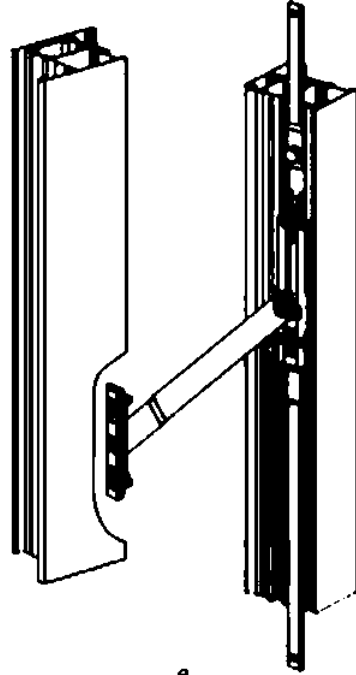

c

— —
.5—

;

;

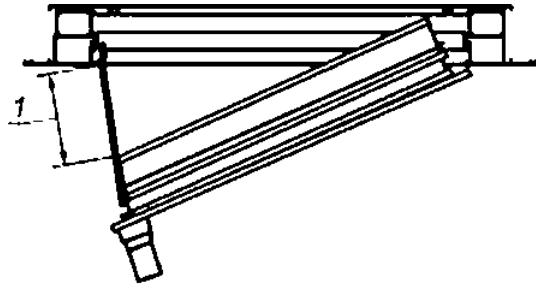

8

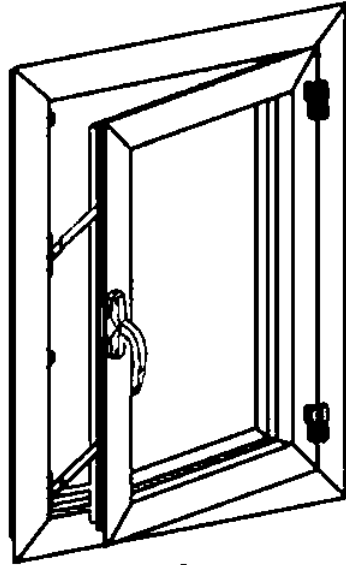

6

s—

() : 6—
()

.6—

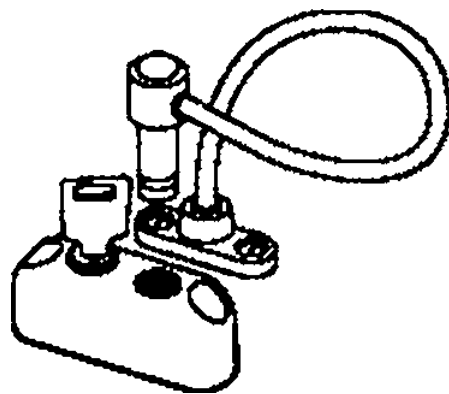

.7—

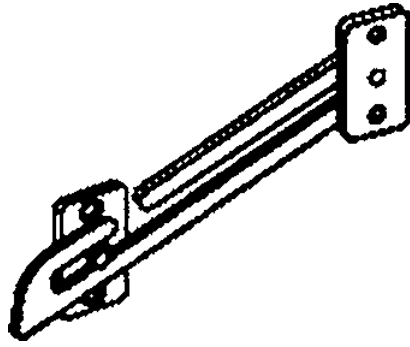

.8—

()

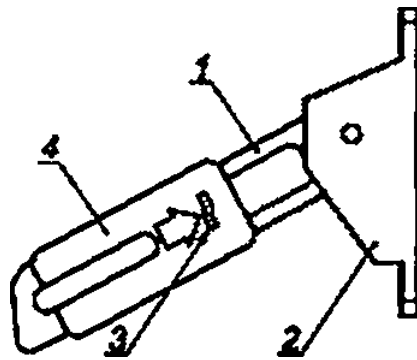

1—

.2—

:3—

:<—

.9—

()

(.6.3.2)

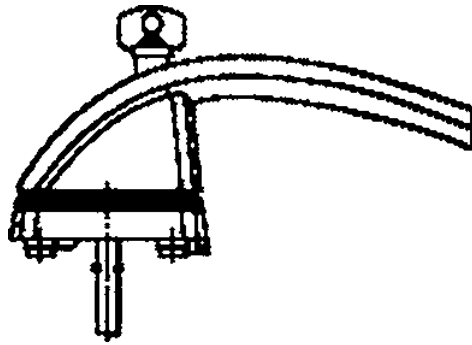

.10—

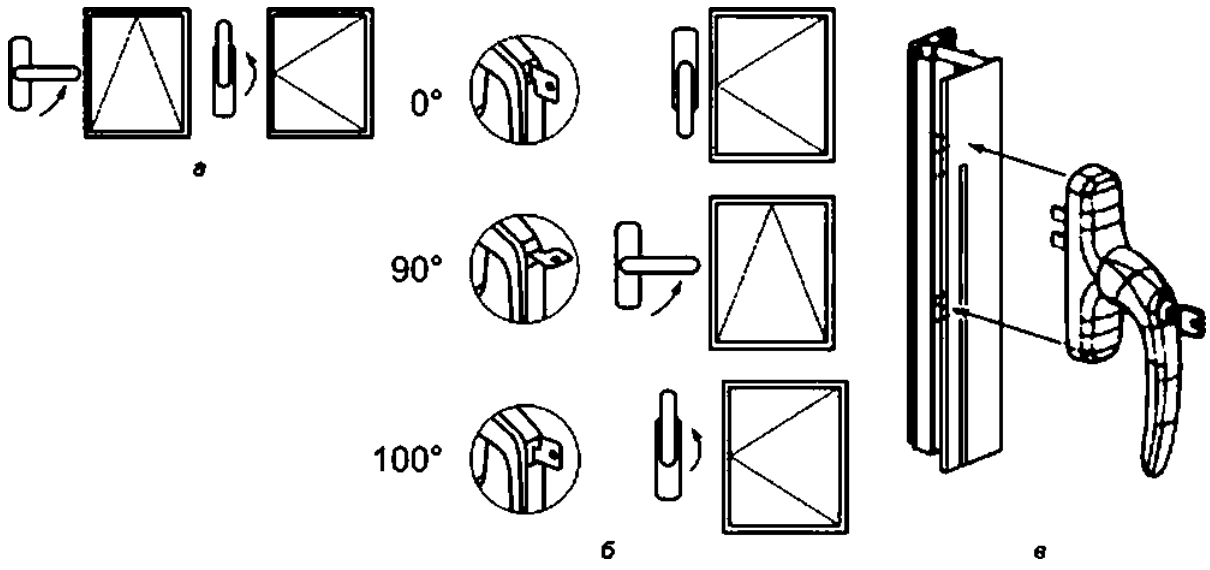

(90°).

.11 —

(160°); a —

{ *),

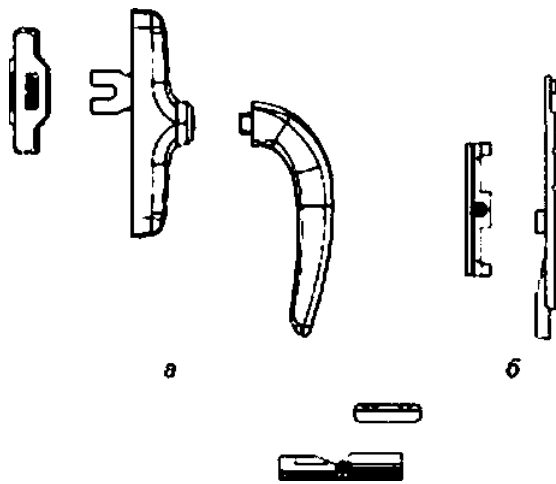

.12 —

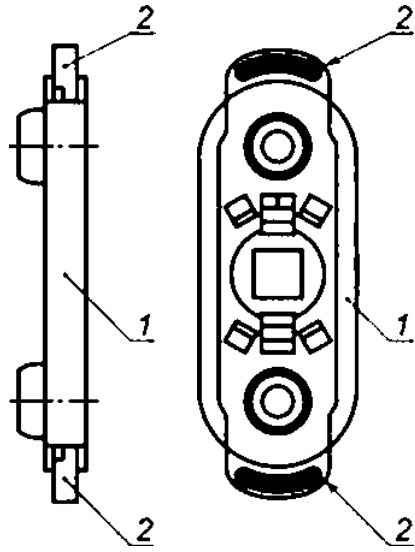

t—
.13—

;2—

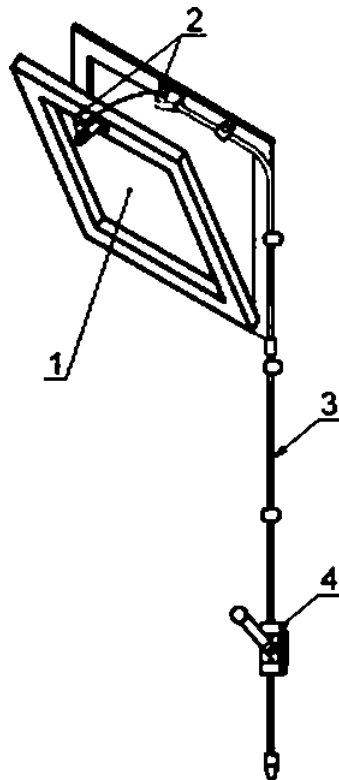

— :2—
.14—

.3— .4— ()

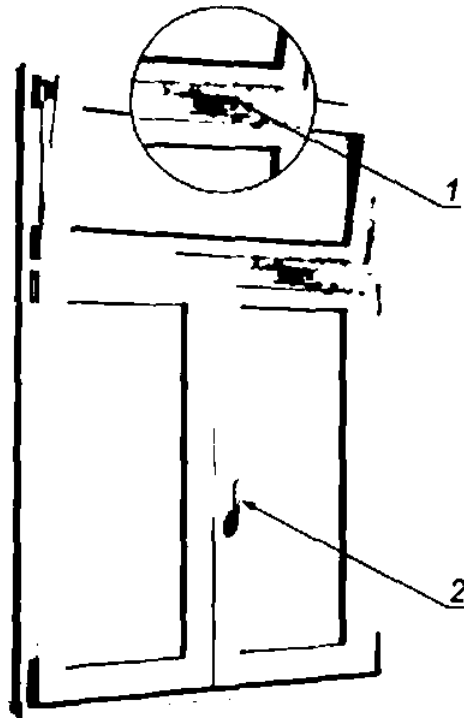

f—

:2—

.15—

()

()

{ . . . - }

()

1 1 > 4 4 «)

()

():

) . 2* /

) . . .

) . . .

) . ,

) ,

) ,

:

) , (-)

)

) .

:

- , .

- , .

- .

()

()

(..)

« _____ »20_____

()

. . .

—

.

()

-

.1

.1

.1 —

	*)	- 21			- **
			31	4*	
			1	()	
2	()		()		
3	()		()		
4		()	()		
5			()		
6	()	()			
7			()		()
()		()	()	()	
9			()	()	()
10					
11					
12		()	()	()	()
<p style="text-align: center;">30777</p> <p>4></p> <p>() —</p>					

20.0S.2021

02.06.202t.

60*84%.

. . . 7.80. .- . . 6.72.

,

« »

117418

-, . 3t. . 2.

info@gostnfo.ru